

## Pilonneuses 4 temps multi-usages essence ou diesel

**TR740** - Une pilonneuse de conception robuste pour une utilisation multi-usage. La TR740 convient aux applications sur les sols granulaires et cohérents où des conditions strictes sont imposées pour le tassement dans des secteurs confinés, des tranchées, et le travail de réparation.

**TR800D** - La pilonneuse **standard DIESEL PACLITE**, présente des performances et une durée de vie exceptionnelles, tout en offrant un confort d'utilisation. Cette machine est bien équilibrée pour une utilisation et un fonctionnement facile.

La pilonneuse DIESEL de la gamme poids lourd est extrêmement fiable grâce à son moteur. Son utilisation convient sur les sols difficiles à compacter, sur les sites où seul le gasoil est utilisé, évitant de ce fait le mélange de carburants et les incidents qui en découlent.

## CARACTÉRISTIQUES ET AVANTAGES

### TR740

- Un bon cadre de protection et de support moteur.
- Transports en toute position.
- Un système unique à deux niveaux de filtration d'air permet au moteur d'être protégé de la poussière pour une longévité améliorée.

### TR800D

- Le moteur **DIESEL HATZ 1B20**, offre des performances exceptionnelles, permet des économies de carburant et une durée de vie plus longue.
- Le grand réservoir muni d'un filtre autonettoyant procure au moteur une plus longue durée de vie et une maintenance réduite.
- Réduction du niveau des nuisances sonores pour l'opérateur et pour l'environnement.
- Embrayage de fabrication allemande AMSBECK.

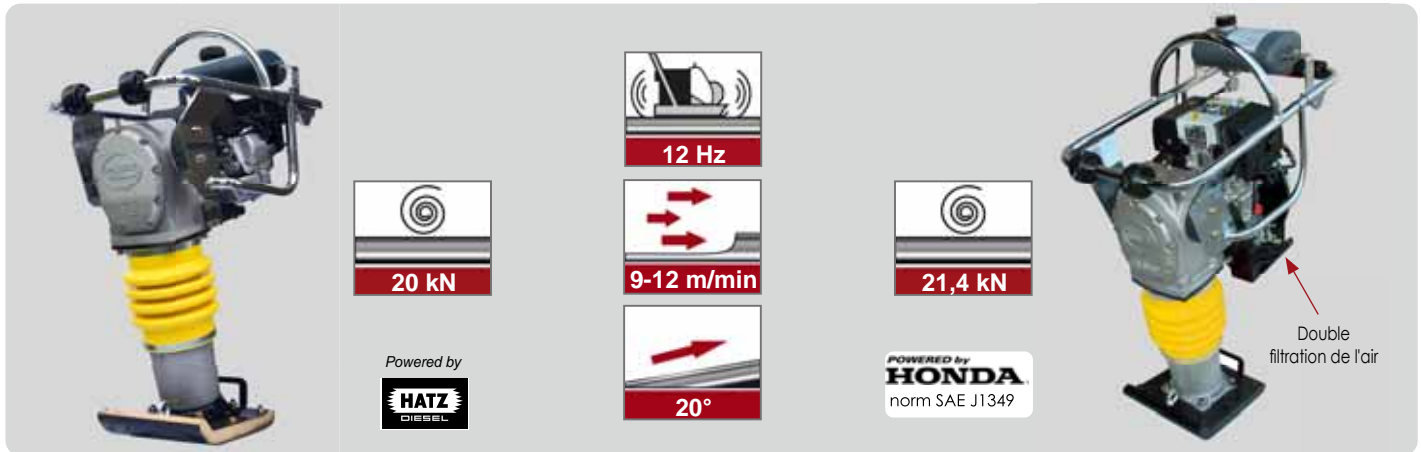

TR740

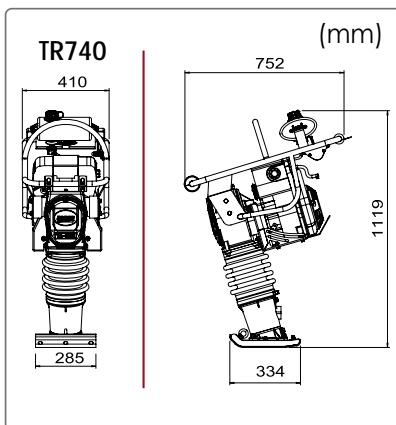

Pied en bois laminé



Regard du niveau d'huile



	Code	TR740H	TR800D
	Modèle	TR740	TR800D
	Poids opérationnel (kg)	70	84
	Force centrifuge (kN)	20	21,4
	Dimension de la plaque (mm)	335-285	334 x 285
	Moteur	Honda GX120	Hatz 1B20 -V5
	Puissance ch (kW)	3,2 (2,4)	4,6 (3,5)
	Vitesse (m/min)	9 - 12	9 - 12
	Amplitude (mm)	65 - 75	75 - 85
	Fréquence (Hz)	12	12
	Niveau sonore dB (A)	104	92
	Cadence de frappe maximale (coups/min)	690	690
	Rendement en surface - Compactage (m <sup>2</sup> /h)	123	123
	Vitesse de travail (m/min)	7,5	7,5
	Vibrations* (m/s <sup>2</sup> )	4,9	9,6
	* Taux de vibration minimum EN500-4		
	Puissance certifiée SAE J 1349		
	Classe de compactage LCPC-SETRA : PN3		

TR800D

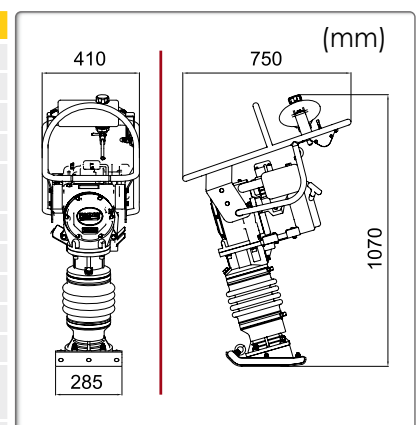

TR740 / TR800D

Option Kit roues de transport

Code OP/TR-WHEEL